

膨張水処理ユニット (RHE710R) セット可否

◆ 設置スペースの確認

膨張水処理継手を電気温水器の出湯口に接続するにあたり、施工状態にて下記寸法のスペースが電気温水器の出湯口のまわりにある事を確認ください。スペースが無い場合は膨張水処理ユニットは接続できません。

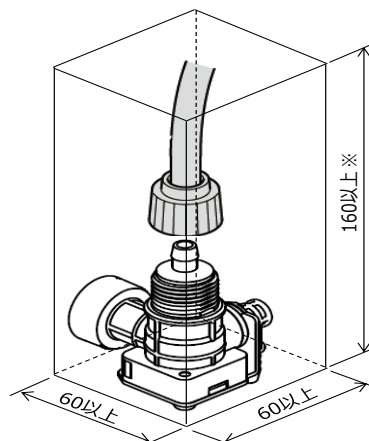

※膨張水処理継手の高さ+スパウト連結ホース
が接続できる寸法

電気温水器品番	膨張水処理ユニット			接続部 締め付け方法
	セット可否	全体図	継手部形状	
REA12GN/HN/KN/JN REA12GA/HA/KA/JA	○			□-レット袋ナット を手締め
REA06GH/HH/KH/JH REA06GA/HA/KA/JA REA06GN/HN/KN/JN REAH06A11/A11R/A11S REAK06A11/A11R/A11S				
REA03HN/KN REA03HA/KA REA03HH/KH REA03L RECK03A1/A1R/A1S RECK03B1/B1R REAH03A1/A1R/A1S REAH03B1/B1R REAH03A11/A11R/A11S REAH03B11/B11R REAK03A1 REAK03A11/A11R/A11S REAK03B11/B11R REAL03A11/A11R REAL03B1R REAL03B11/B11R REAM03A1/A1R REAM03A11/A11R				
REA12G/H/J/K REA06G/H/J/K REA03H/K/H-1/K-1	×	ホース接続径が異なるためセットできません。		
REC03K	×	膨張水処理継手が天面パネルと干渉するためセットできません。		

※ハイバック洗面器との組み合わせで、隠蔽設置する場合は、膨張水処理ユニットはセットできません。

膨張水処理ユニットをセットするスペースがありません。